



**MIX S.r.l.**

QUALITY MANAGEMENT SYSTEM UNI EN ISO 9001

**ECHIPAMENTE PENTRU MIXARE  
ȘI COMPONENTE PENTRU INSTALAȚII**

## MIXER MIX® TIP MXC

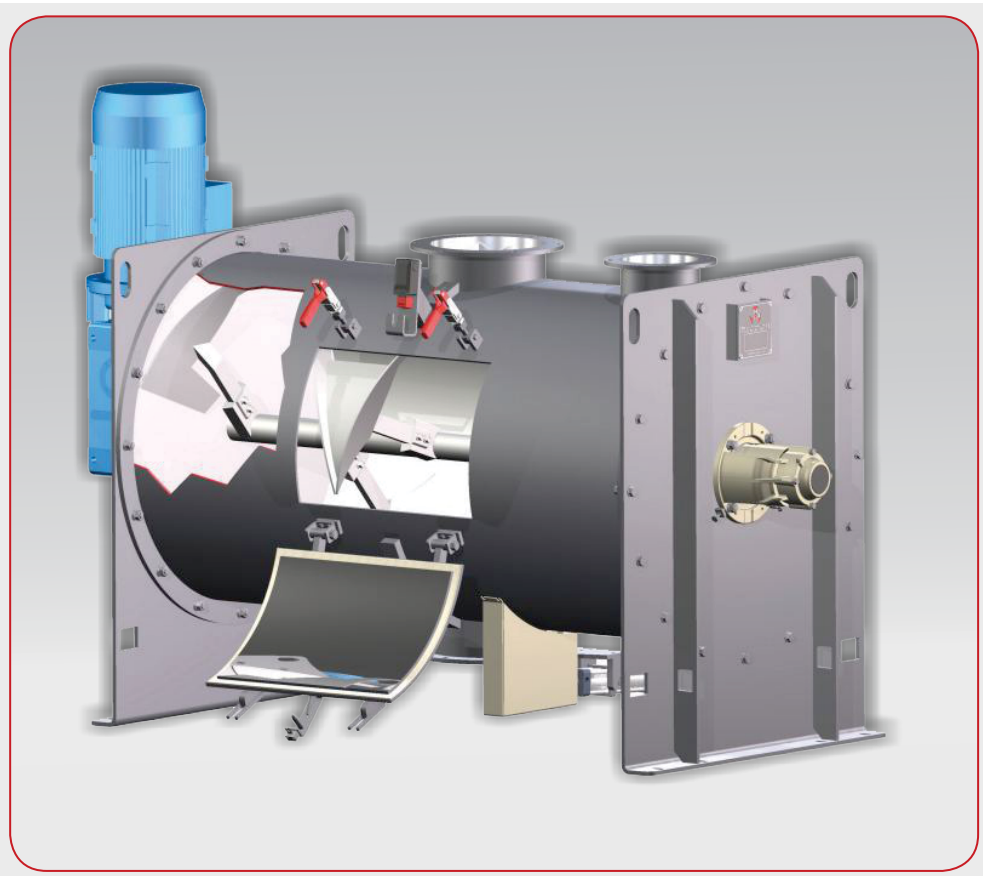

1

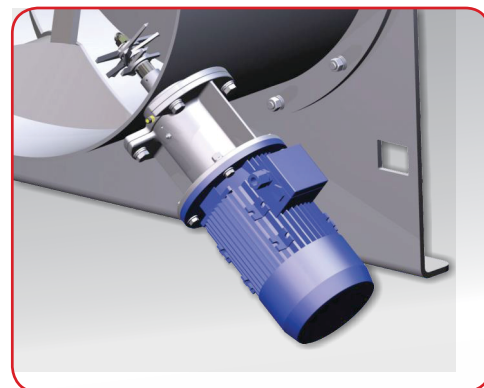

### OMOGENIZATOR COMPLET CU LAME CUȚIT

- Acțiune eficientă mărunțire bulgări
- Îmbunătățește mixarea

### MIXER

- Amestecare optimă
- Reziduu minim după golire
- Finisare cu mare precizie

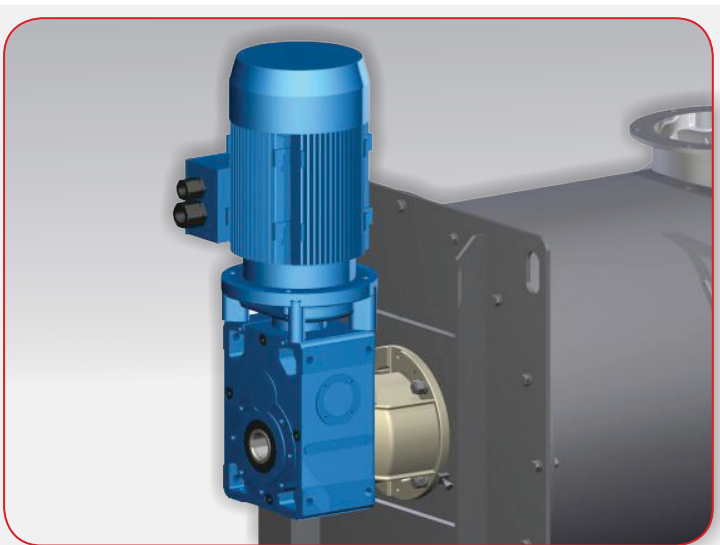

### ACȚIONARE COMPACTĂ

- Performanța optimizată
- Mentenanță redusă
- Acces ușor pentru control

2

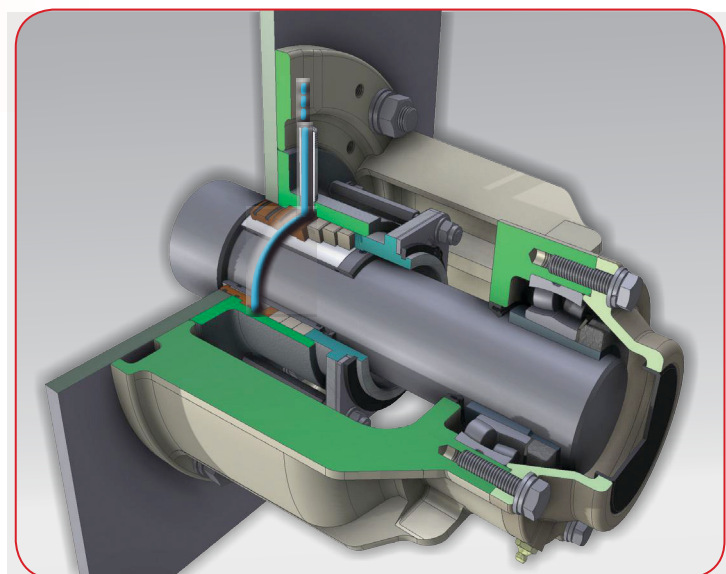

### SECȚIUNE PRIN AX ȘI ETANȘARE

- Etanșare perfectă
- Predispus pentru suflare aer
- Mentenanță redusă

3

## UȘĂ GOLIRE ROTUNDĂ CU CILINDRU

- Sistem cu autocurățare și garnitură
- Reconstrucție perfectă la circularitatea camerei de mixare

5

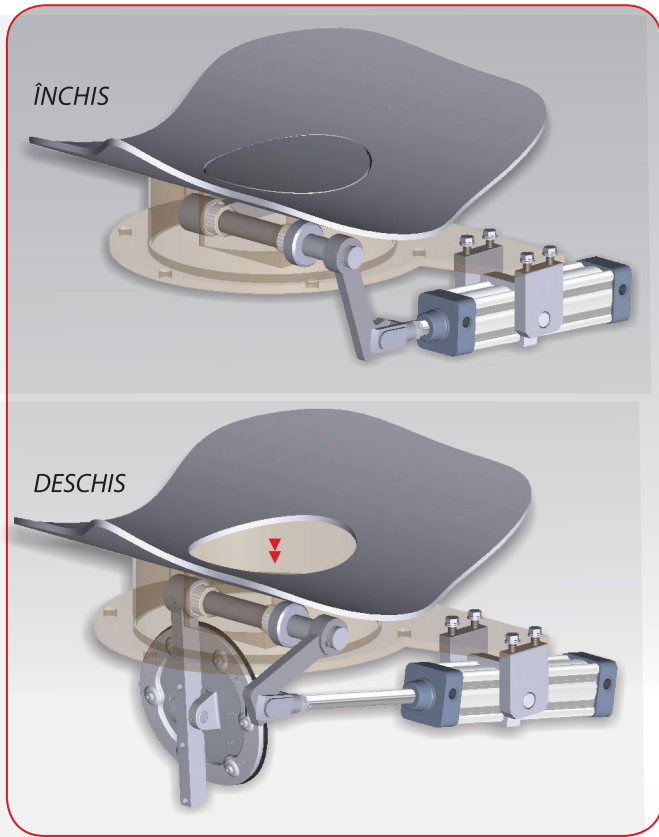

## UȘĂ INSPECȚIE

- Siguranța totală -
- Inspecție ușoară -

4

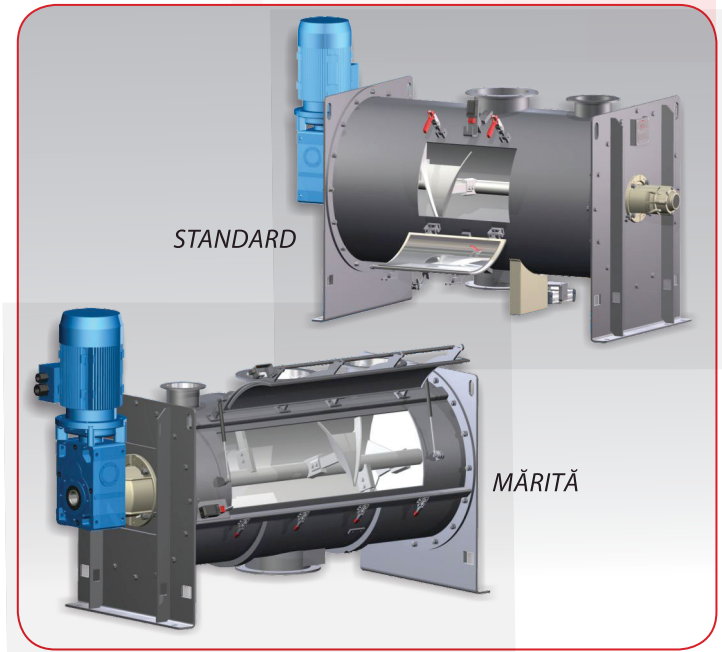

## UȘĂ GOLIRE CURBATĂ CU CILINDRU

- Timp descărcare redus -
- Reziduu minim după descărcare -
- Productivitate maximă -

6

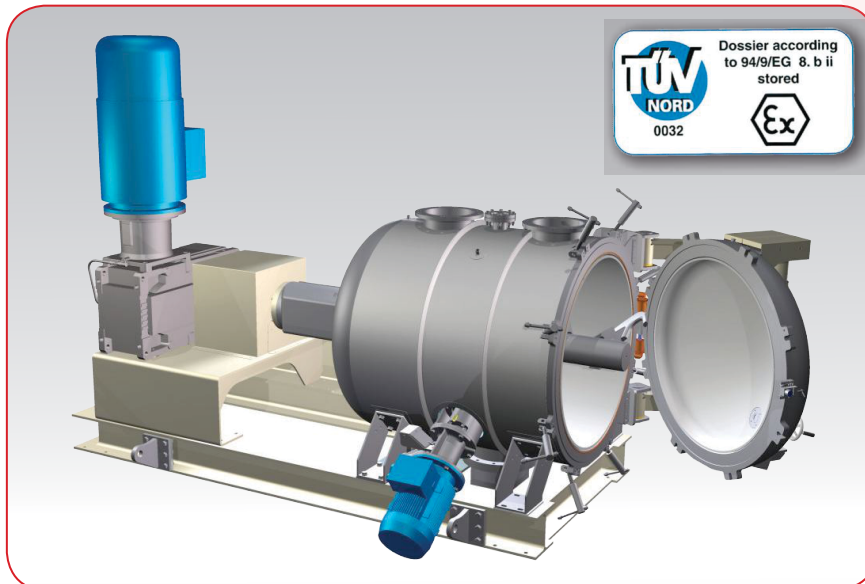

## CERTIFICARE ATEX ȘI PED

- Gamă largă de produse certificate ATEX și PED
- **Exemplu prezentat pentru uscător cu vacuum:**
- Manta încălzire construită direct pe camera de mixare
- Latură care se deschide, pentru curățare ușoară și mentenanță

7

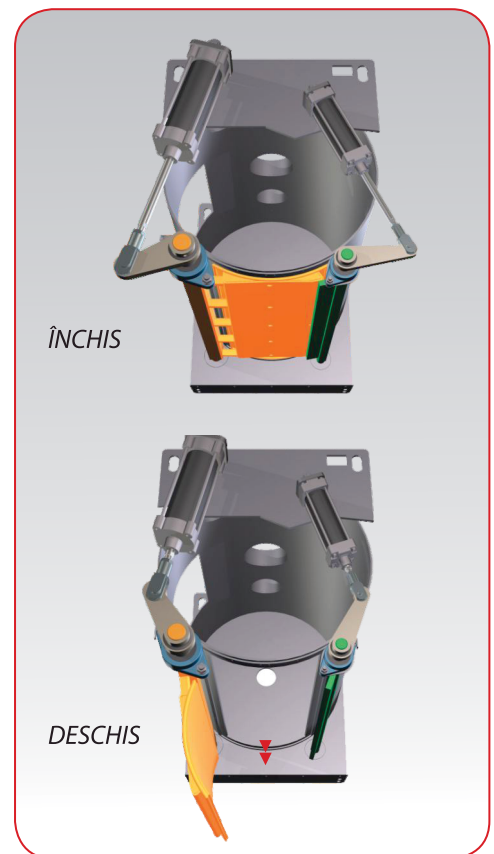

SC MECANOTEK 2002 Srl, Piatra Neamt city, Romania, Liliacului Street Nr.36, RO 610090  
Tel/Fax : +40.0233.225740 ; GSM : +40.744.250578, www.mecanotek.ro - mecanotek@mecanotek.ro

MIX® S.r.l. - 41032 CAVEZZO (MO) - Via Volturmo, 119/A - ITALY  
Tel. +39.0535.46577 - Fax +39.0535.46580 - www.mixitaly.com - info@mixitaly.com

DURABIL • MENTENANȚĂ REDUSĂ • PREȚ COMPETITIV • CALITATE • SERVICE